

## Technische specificaties Citypole 200L

### 1 Materiaal

Frame	: Staal 4mm DD11 gebeitst
Deuren	: Staal 2,5mm DD11 gebeitst
Inwerpopening	: Staal 4mm DD11 gebeitst
Scharnierstrippen	: Staal 4mm DD11 gebeitst
Binnenbak	: Aluminium 1mm, EN AW-5754
Zakhouder	: Continu verzinkt staal 3mm
Bevestigingsmateriaal	: Staal elektrolytisch verzinkt en RVS A2
Slot	: RVS 316, slothuis PA6

### 2 Afmetingen

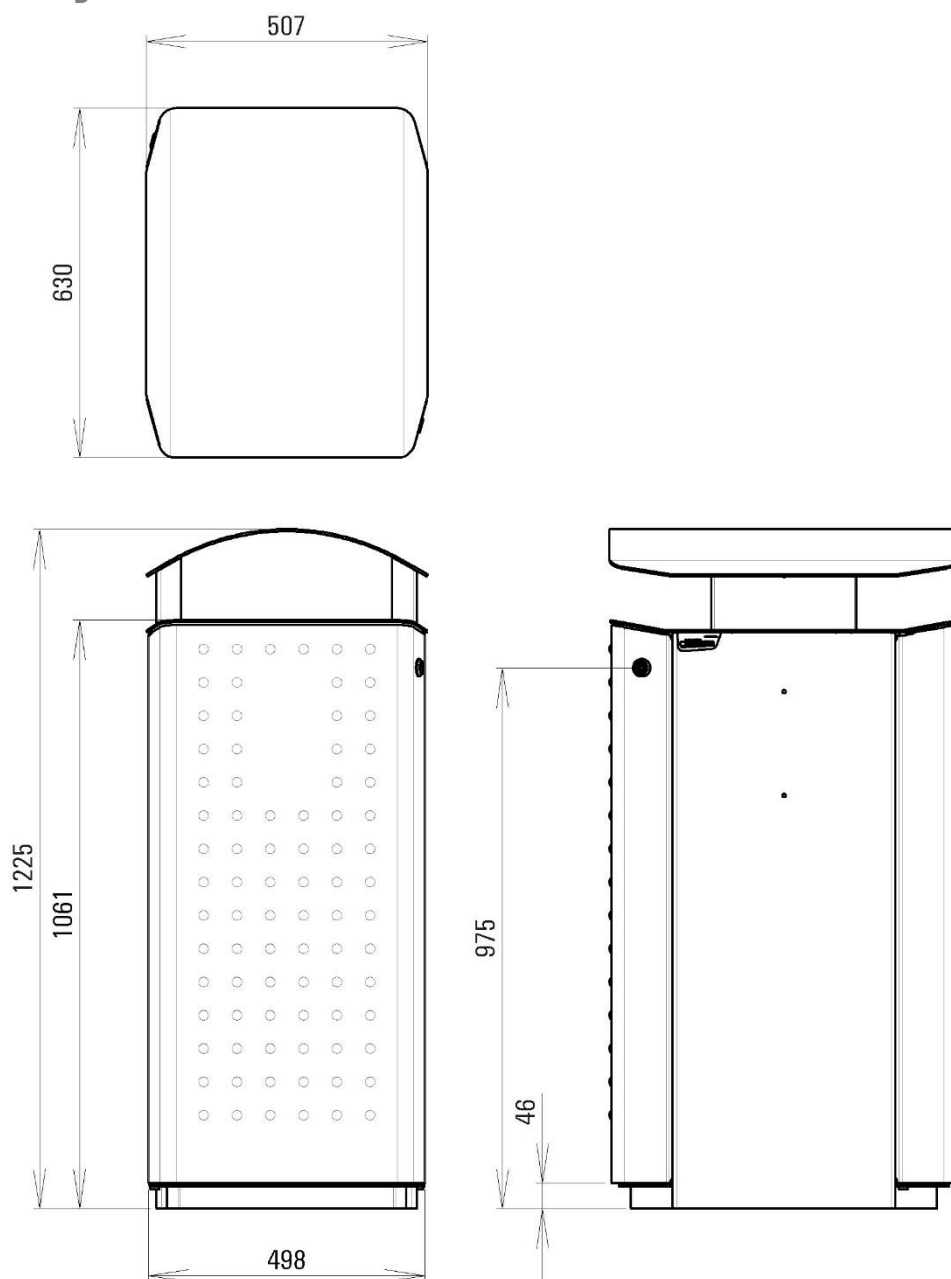

Gewicht (excl. binnenbak of zakhouder): 101 kg

## 2.1 Montagepunten bodem

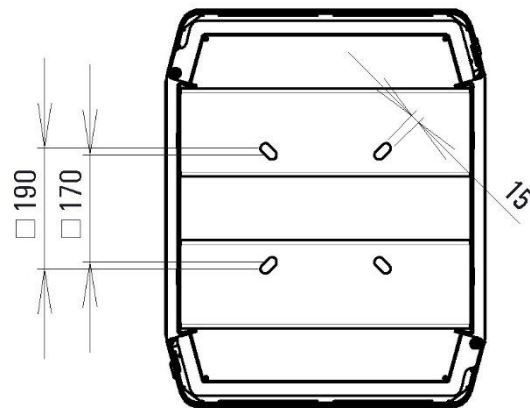

## 2.2 Openingshoek deuren

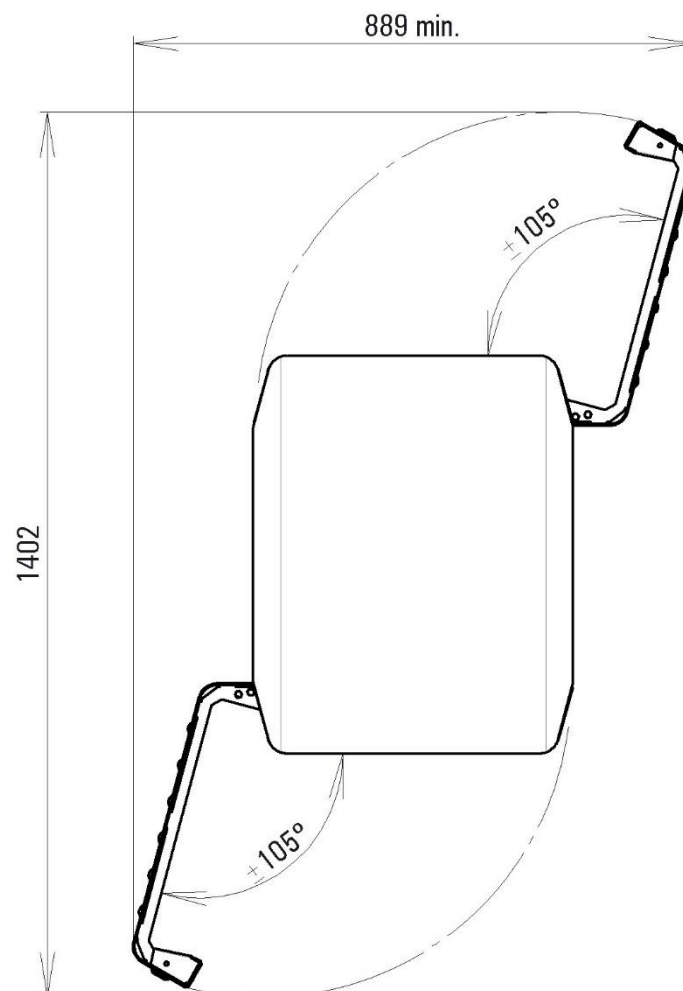

### 2.3 Binnenbak 100L

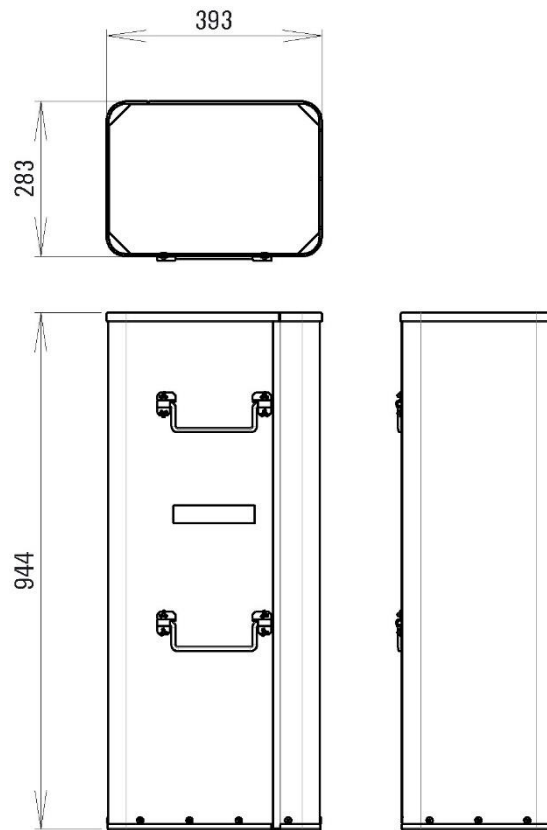

Gewicht: 4 kg

### 2.4 Zakhouder 100L

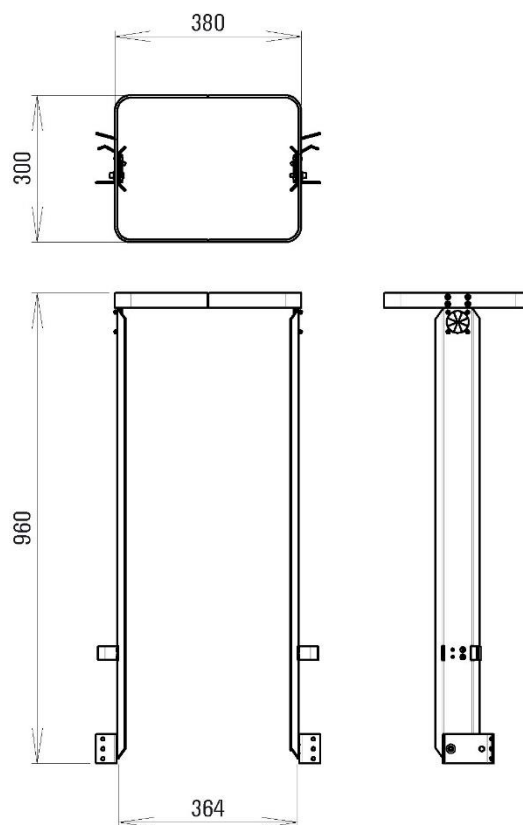

Gewicht: 6,6 kg

## 2.5 Inwerpopeningen

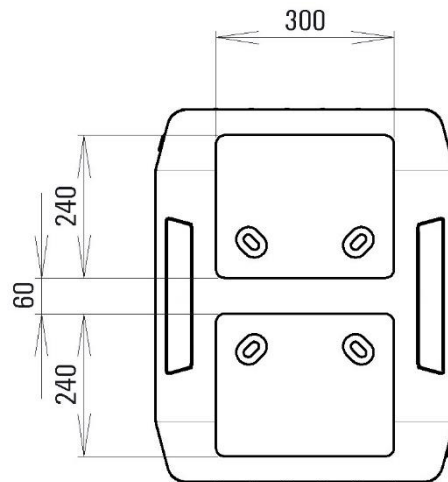

## 3 Plaatsing

### 3.1 Betonvoet

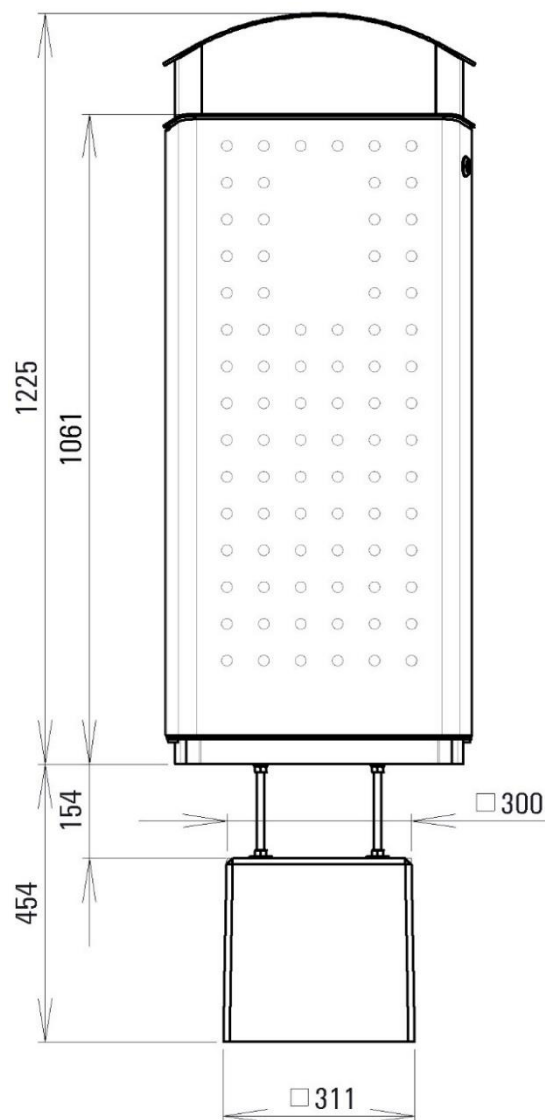

Gewicht betonvoet: ± 63 kg

### 3.2 Stalen ingraafvoet basisvorm

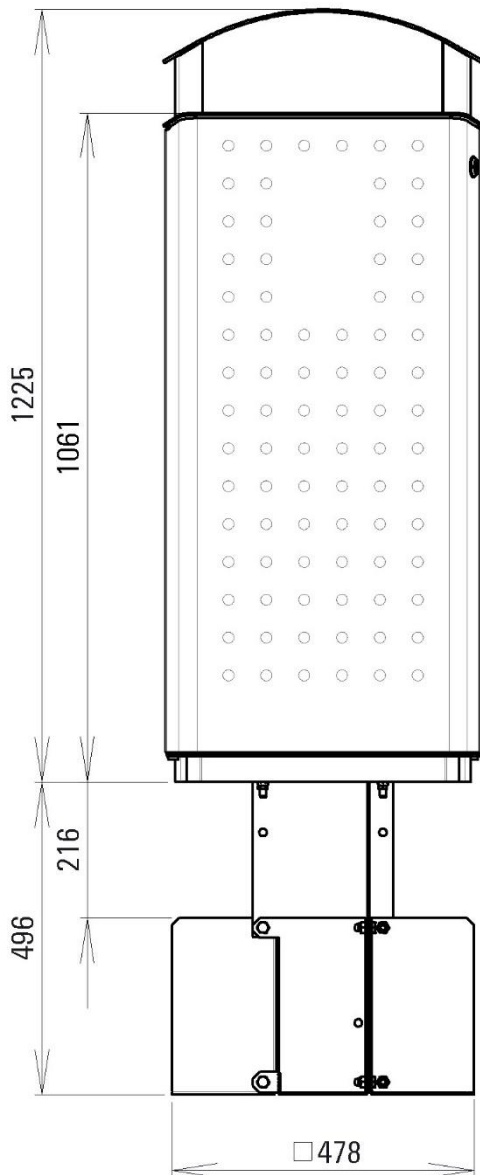

Gewicht stalen voet: 15kg

### 3.3 Stalen ingraafvoet ondiepe vorm

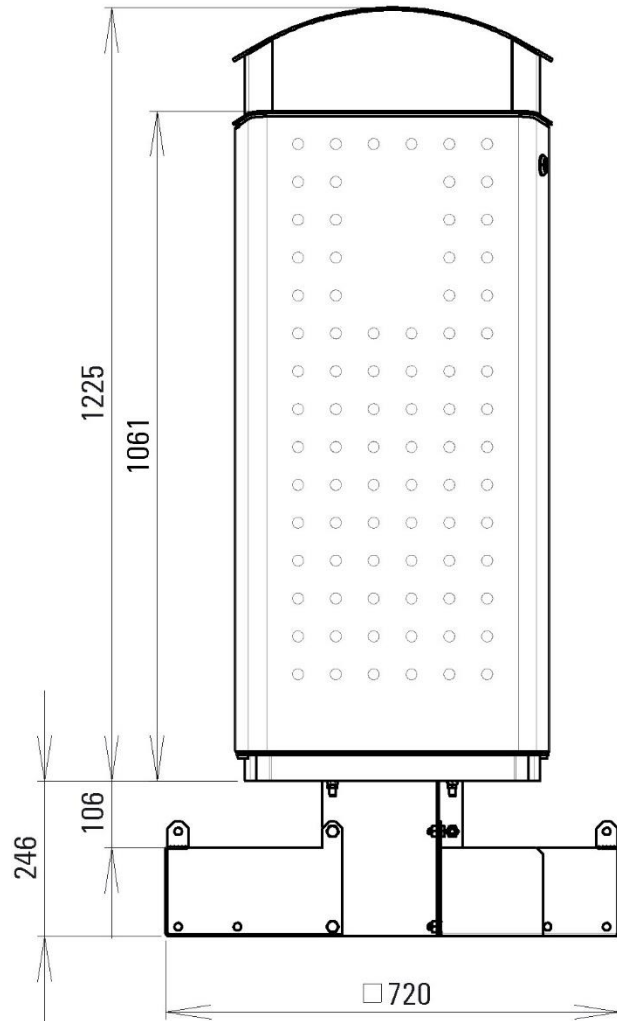

Gewicht stalen voet: 15kg

## 4 Coating

### 4.1 Poedercoat

Het koudgewalste staal wordt na het snijden van de delen behandeld met KTL (Kathodische Tauch Lackierung). Dit is een epoxylaag op waterbasis die ook de gesneden kanten van een corrosie werende laag voorziet.

De poedercoat die gebruikt wordt voor het kleuren en beschermen van de Citypole tegen de invloeden van buitenaf is de Polyester zijdeglans Interpon D1036 Satin Qualicoat.

### 4.2 Optioneel antigrffiti

Polyurethaan glad glans easyclean transparant.